

УДК 37(477.46)(09)

DOI: 10.31499/2706-6258.1(3).2020.204098

**ОСОБЛИВОСТІ
ОРГАНІЗАЦІЇ СІЛЬСЬКОГО ШКІЛЬНИЦТВА
ДРУГОЇ ПОЛОВИНИ ХІХ – ПОЧАТКУ ХХ СТОЛІТТЯ:
НА МАТЕРІАЛАХ ІСТОРИЧНОГО ШЛЯХУ
ОСВІТЯНСЬКОЇ СПРАВИ СЕЛА ІСКРЕНЕ, ЧЕРКАЩИНА**

Бондаренко Тетяна, кандидат педагогічних наук, доцент кафедри інформатики і ІКТ, Уманський державний педагогічний університет імені Павла Тичини.

ORCID: 0000-0001-9330-9661

E-mail: tanyabond2006@gmail.com

Стеценко Володимир, кандидат педагогічних наук, доцент кафедри інформатики і ІКТ, Уманський державний педагогічний університет імені Павла Тичини.

ORCID: 0000-0003-2232-2089

E-mail: stecenkovp2006@ukr.net

У статті, на основі широкого архівного та документального матеріалу, історико-педагогічної літератури, описано період становлення, соціокультурний вплив рухів реформ на розвиток освітньої діяльності в контексті життєвого циклу типової сільської школи села Іскрене (Черкащина). Хронологічні межі нашого дослідження стосуються другої половини ХІХ – початку ХХ століття, для яких характерні суттєві реформаторські зміни та перетворення в галузі освіти.

***Ключові слова:** історія освіти, педагогіка, освіта, історія педагогіки, учительська діяльність, шкільництво, сільська школа, Черкащина.*

**PECULIARITIES
OF ORGANIZATION OF RURAL SCHOOL EDUCATION
IN THE SECOND HALF OF XIX – EARLY XX CENTURY:
ON MATERIALS OF THE HISTORICAL PATH OF THE
EDUCATIONAL AFFAIRS OF ISCRENE VILLAGE,
CHERKASY REGION**

Bondarenko Tetiana, PhD in Pedagogical Sciences, Associate Professor at the Department of Informatics and ICT, Pavlo Tychyna Uman State Pedagogical University.

ORCID: 0000-0001-9330-9661

E-mail: tanyabond2006@gmail.com

Stetsenko Volodymyr, PhD in Pedagogical Sciences, Associate Professor at the Department of Informatics and ICT, Pavlo Tychyna Uman State Pedagogical University.

ORCID: 0000-0003-2232-2089

E-mail: stecenkovp2006@ukr.net

The article, which is based on the extensive archival and documentary material, historical and pedagogical literature, describes the period of formation and socio-cultural impact of reform movements in the development of educational activities in the context of the life cycle of a typical rural school. The objectives of the study are to: introduce the circulation of previously unknown archival materials relating to local rural schooling in the context of national educational initiatives; study the individual fragments from the history of the school for generalizations and conclusions, further study and systematization of a comprehensive study on the history of educational work in Cherkasy region.

The article reveals a retrospective of the educational and historical process of Iskrene village (Cherkasy region), which dates back to the emergence of school in the XIX century. The stage of formation of the educational movement was considered in detail, which envisaged the family-level of transfer of knowledge, beliefs and experience to future generations. Positive changes in schooling that occurred after the abolition of serfdom in 1861 are highlighted. The church-parish (three-year) one-year school of that period was taught in Russian and Church Slavonic. Subjects such as the Law of God, church singing, reading, writing, arithmetic were studied. The fall of the Russian Empire, profound socioeconomic shifts and the associated wave of national liberation struggles are shaping their line in the field of education. Ukrainian schools are introduced in educational establishments, teachers take courses in Ukrainian studies. Against the background of intense political struggles for power, in continuous hostilities, the rural school of this period tends to negative financial conditions with low or unstable pay for teachers.

But, from a strategic perspective, during this period the school was separated from the church, and the basic principles of state policy in the field of public education were preserved for many years.

Keywords: *history of education, pedagogy, education, history of pedagogy, teaching activity, schooling, rural school, Cherkasy region.*

Процес передачі й засвоєння знань, уміння, досвіду народу є найважливішим маркером освітнього руху, показником культурного вектору, ідентифікатором духовного інтелекту та життєвих цінностей будь-якого суспільства. Вивчення освітньої діяльності сільської школи дозволяють оцінити минулу дійсність на локальному рівні, з'ясувати суспільну цінність досліджуваної епохи, в деталях виявити історичні передумови навчально-виховного процесу, проаналізувати значення просвіти в історико-соціальному вимірі.

Хронологічні межі нашого дослідження стосуються другої половини XIX – початку XX століття, для яких характерні суттєві реформаторські зміни та перетворення в галузі освіти.

Щодо наукової проблематики, то попри досить велику джерельну базу історико-педагогічних напрацювань, практично відсутні або є фрагментарними локальні дослідження, які стосуються минулого освітніх процесів типового українського села. Так, науковці Г. Шевчук [1, с. 228–237], М. Вишня [2] та О. Драч [3, с. 15–21] акцентують свою увагу, загалом, на питаннях розвитку освіти в Україні або на Черкащині, виділяючи у своїх роботах події XIX – початку XX століття.

Серед, власне, локальних досліджень, в межах села, варто згадати статтю О. Бойко [4, с. 126–131], яка розглядала питання розвитку та становлення освіти на Черкащині в конкретному населеному пункті, а саме в селі Ризине Звенигородського району.

Завданням дослідження передбачено:

- ввести у науковий обіг невідомі раніше архівні матеріали, що стосуються локального сільського шкільництва другої половини XIX –початку XX ст.;
- студіювання окремих фрагментів з історії освіти школи для узагальнень та висновків, подальшого вивчення та систематизації комплексного дослідження з історії освітньої роботи за напрямком сільського шкільництва на Черкащині.

Справедливо почати осмислення історичного шляху освітянської справи, в її локальному вимірі, з періоду заснування села Іскрене, а саме у той час, коли за вірну службу 1699 р., згідно з універсалом польського короля Августа II, Захарові Іскрі були подаровані землі для господарювання [5, с. 251–252]. Історія освітянської справи села Іскрене творилася і розвивалася у сув'язі із загальним розвитком та суспільно-політичним життям усієї України.

Селянам до XIX ст. реалізувати своє прагнення до навчання було вкрай складно. Шкіл для сільського населення практично не було. За даними Всеросійського перепису, який відбувся у 1897 році писемне населення Київській губернії становило лише 18,1 % [6, с. 297]. Навчально-виховна діяльність українського селянства ґрунтувалась на родинно-побутовому рівні передачі знань, вірувань, досвіду прийдешнім поколінням. Згідно з народною педагогікою, праця – це найвища чеснота, найголовніша засада у житті людини, тому батьки намагалися, насамперед, забезпечити якомога вищий рівень трудової підготовки дітей, прилучаючи змалку до ведення домашнього й підсобного господарства, навчаючи при цьому, основам ремесел і промислів.

Основою морального виховання в українському суспільстві, безперечно, стало християнство. Моральні норми виражалися у таких засторогах: «не убий», «не вкради», «не обмануй», «поважай батьків своїх», «виконуй обіцянки», «допомагай нужденним», тощо.

З цього приводу Іван Фундуклей, автор «Статистического описания Киевской губернии», 1852 року так описував українських селян: «...можно смело оставить в лесу какою-либо вещь, – и она не пропадет; если бы не такая честность, то бортовое пчеловодство было-бы немислимо. ...Конокрадство и кража скота бывают чрезвычайно редко; разбоев и грабежей нет и в помине...» [7, с. 177–178].

Протягом століть церква в Україні була не тільки місцем релігійного життя, а й просвіти. Проте, коли саме розпочала роботу парафіяльна школа у селі Іскрене невідомо. Як стверджує Л. И. Похилевич, у селі функціонує церква Димитрієвська, дерев'яна, 6 класу, побудована на місці «...обветшавшей в 1818 году» [8, с. 408].

На жаль, у своїй книзі, автор не мав намір описувати тогочасний освітній стан у суспільстві, тому, спираючись на відомості про те, що у селі діяла церква, варто припустити, що при ній здійснювалась хоч якась культурно-просвітня робота.

З іншого боку, про майже суцільну неграмотність селян свідчить рапорт парафіяльного священника Михайла Ковалевського, у якому наголошується, що станом на лютий 1844 року організованого навчання немає «...в помещичьих селениях как то: в Романовке, Окниной, Капустиной, Искриной, Стецовки и Чичеркозовки потому незаведены школы, что помещики оных селений не согласны отдавать своих селян в оные» [9].

Тогочасний власник села Іскрене, поміщик Людвіг Рох Яблонський вважав, що кріпакам наука не потрібна, та й ставлення самих селян до шкіл було прохолодне.

Як стверджує все той же Іван Фундуклей, археолог, меценат, громадський діяч, у своїх статистичних описах Київської губернії «...для распространения грамотности между крестьянами надобно убеждением и примером искоренить существующее между ними преубеждение против школьного учения; они думают, что дети их, обучившись грамоте, теряют охоту к земледельческим занятиям и потому родители лишатся в них полезных помощников в хозяйстве». [7, с. 500–501].

Позитивні зміни у шкільництві відбулися після відміни кріпосного права у 1861 році. З 1864-го року було впроваджено земське самоуправління, яке опікується навчанням та вихованням дітей, організовує освітні заклади, реорганізовує найнижчі школи грамоти у церковно-приходські з трирічним курсом навчання і розширенням програми шкільних предметів. На цей час по I-ій дільниці Звенигородського повіту налічується близько 160 хлопчиків та дівчаток, які навчаються у 13 церковно-приходських школах. Серед них, Іскренської все ще немає [10]. Із протоколу засідань ради інспекції народних училищ Південно-Західного краю дізнаємося, що і у 1887 році школу все ще не започатковано [11].

Достовірних відомостей про точну дату заснування Іскрянської школи не виявлено. Перші записи про навчальний заклад зустрічаємо у «Звіті про стан церковно-парафіяльних шкіл». Згідно з ним, Іскренська, поряд з іншими церковно-приходськими школами Звенигородського повіту, досягла гарних результатів у навчанні та вихованні дітей за 1895–96 навчальний рік. Викладалися в школі базові дисципліни: закон Божий, російська мова, арифметика, чистописання, церковно-слов'янська граматика. У 1894 році, з ініціативи Училищної Ради при Святійшому Синоді, церковно-приходські школи Звенигородського повіту отримали комплекти книг для позакласного читання. При школі організували бібліотеку, в якій налічувалося від 60 до 100 екземплярів книг [12].

Як стверджує, Н. І. Письменний у своїй статті до книги «Міста і села України» у 1890 р. в селі діяла церковноприходська (трирічна) однокласна школа, яка розташовувалася у старій занедбаній селянській хатині. Навчалася тут у різний період від 30 до 70 дітей. Учитель був один. Середню освіту мали лише піп та вчитель [13].

Відомості про школу того періоду зустрічаємо і у «Списку населених мест Киевской губернии» [14, с. 694], датованому 1900 роком. Серед статистичного обліку господарства баронеси Варвари Григорівни Врангель автор згадує постійно діючу церковно-приходську школу.

На жаль, інших достовірних джерел про першу школу та першого учителя у селі Іскрено ми не маємо, проте, користуючись історико-побутовими документальними начерками М. Ф. Комарницького про минуле народних шкіл Звенигородського повіту можна стверджувати, що вони мало чим відрізнялися одна від одної за своєю матеріальною забезпеченістю. Історик так описує школи того періоду: «...Темно и тихо в сельских школах... Призёмистая низенькая избушка, отведенная «обществом» под школу. Почерневшая соломенная крыша, подслеповатые маленькие «окошки». В крыше дыры, провалы. Стены черные, хмурые... И в самой школе – мерзость запустения. В классной комнате земляной пол, завалена печь, дым ест глаза, рамы окон не застеклены; мебель ветхая и немногочисленная – классная доска, один стол, один стул для учительского обихода, три парты для учеников, ветхий шкаф для «склада книг», ни одного намёка на учебные пособия... В ней, как в зеркале, с необыкновенной наглядностью отражается социальный уклад государства...» [15].

З начерків М. Ф. Комарницького дізнаємося, що ті учні, у яких не було змоги купувати папір і чорнила писали на аспідних (покритих чорним шаром сланцю – аспіда) дошках у дерев'яній рамці. Букви на них виводили грифельним олівцем, тому, у побуті аспідні дошки частіше називали грифельними.

Навчання у таких школах велося російською та церковнослов'янською мовами, українська мова заборонялась царським указом від 1863 року [16, с. 64]. «Правилами

про церковнопарафіяльні школи», що почали діяти з 1884 року, для однокласних шкіл передбачалось вивчення Закону Божого, церковного співу, читання, письма, початкових відомостей з арифметики [17]. Через вкрай поганий фінансовий стан сільських шкіл, у них вчителювали малокваліфіковані або й зовсім випадкові люди. «Вчитель школи грамоти визнається цілком придатним, коли він вміє складно читати по-слов'янськи і по-російськи і знає з письма й лічби те, чого має навчити дітей» [18, с. 28].

По усіх школах Звенигородського повіту навчання починалося між 1 та 10 жовтням [19]. У Іскренській церковно-приходській школі того періоду учителював лише один учитель, який викладав усі предмети, крім Закону Божого, останньому ж навчав дяк. Навчання у школі було безкоштовним, але плата вимагалася у вигляді «добровільної складчини», «братської допомоги», «понадпрограмових витрат за світло і за книги» [20, с. 41].

Крах Російської імперії, глибокі соціально-економічні зрушення і пов'язана з цим хвиля національно-визвольної боротьби формують свою лінію в галузі освіти. 20 червня 1917 року Тимчасовий уряд видав постанову про передачу церковнопарафіяльних шкіл під контроль Міністерства народної освіти. Зі свого боку відомство передає церковні школи на баланс органам місцевого самоврядування.

У навчально-виховних закладах запроваджується навчання українською мовою, вчителі проходять курси українознавства. Варто зазначити, що усі культурні та освітянські події відбувалися на фоні загостреної політичної боротьби за владу, за безперервних військових дій, тому тяжкі матеріальні умови сільських шкіл цього періоду, низька платня і її нестабільність призводили до плінності учительських кадрів.

Станом на вересень 1917 року у Іскренській церковно-приходській школі Стецівської волості Звенигородського повіту учителювали:

1. Авратовщук Карпо Кирилович – 45 років, має звання учителя, стаж роботи 17 років. Звенигородським повітовим відділенням Київської єпархіальної училищної Ради від 25 серпня 1901 року Карпо Кирилович направлений вчителювати у Вікненську школу, де виконував обов'язки учителя 5 років. Останніх 12 років працює у Іскренській школі. Має оклад 360 рублів із суми Священного синоду.

2. Клименко Іван Кирилович – 19 років, закінчив 4-класну Кирилівську вищу початкову школу, прослухав учительські курси українознавства, направлений на роботу Звенигородською Земською управою з вересня 1917 року. Стаж роботи – перший рік.

Проте, через відсутність житлово-побутових умов, нестабільне забезпечення коштами для найму житла спонукали Клименка Івана Кириловича залишити учительську діяльність. Завідуючий школою, Авратовщук Карпо Кирилович, у своїй заяві до Звенигородської повітової Земської управи пише: «...через те, що не дали йому в Земській управі за січень грошей з 20 цього січня зовсім покинув школу. А через те, Шкільна Рада щиро прохає Звенигородську Земську управу якомога найскоріше назначити другого вчителя на місто Клименка в Іскрину; довести комплект до кінця, позаяк учні через те, що нема вчителя не вчать, а гуляють дома» [21].

Наступний учитель, затверджений Повітовою народною управою, – Яків Степанович Третяков на роботу у село Іскрене не явився взагалі. Феодосій Терещенко, призначений учителем від 19 лютого 1918 року, теж довго не затримався і 29 серпня

1918 року подає заяву у Звенигородську Земську управу з проханням: «На підставі того, що я сімейний, мені необхідна школа з квартирою, де я зміг би надовго улаштуватися зо всіма своїми скарбами, прошу перевести мене у Юрківську 2-х класову школу, або ж у хоть яку-небудь другу школу близько біля Стецівки, де я можу жити в шкільній квартирі. В селі ж неможливо знайти хоть яку-небудь хату, де можна було б перезимувать» [21]. Прохання Якова Степановича прийняли до уваги і направили вчителювати «зо всіма скарбами» у Стецівську школу. Невизначеність із житлом спонукає до того, що назначені учителі Іван Присяжнюк, згодом, Марія Стефанівна Ціликовська теж не являються за направленням у село Іскрене.

Зі звіту до Звенигородської Земської управи, який складає завідуючий школою Авратовщук Карпо Кирилович, довідуємось, що матеріальна база школи, дійсно, не придатна до навчання і господарювання. При наборі «двох комплектів школярів» (мається на увазі двох класів), один з яких відкрили у 1917 році, класних кімнат має бути дві, а не одна. Житлом при школі забезпечено лише одного учителя.



Схема приміщення школи до 1919 року

У наданих свідченнях про освітній заклад, Карпо Кирилович зазначає, що школа дерев'яна, вкрита соломною, дві поломані печі, одна «варистая», інша «обогревательная» «грозять пожаром», дах протікає, дві водовідвідні труби вкрадені, скло у вікнах вибите, входні двері поломані, у туалеті взагалі їх немає, погріб розвалений, «сарай также пришел в негодность». Основні видатки на опалення, освітлення, найм сторожа та інші господарські суми сільська громада не надає [21].

Загальна низька культура основної маси селян, їх бідність, погана матеріальна

забезпеченість школи та плинність педагогічних кадрів відіграють негативну роль у подальшому навчальному процесі Іскренської школи. Так, восени 1919 р. між мешканцями села та учителями виник тривалий конфлікт, який завершився припиненням роботи освітянської діяльності у сільській школі та спаленням шкільної будівлі.

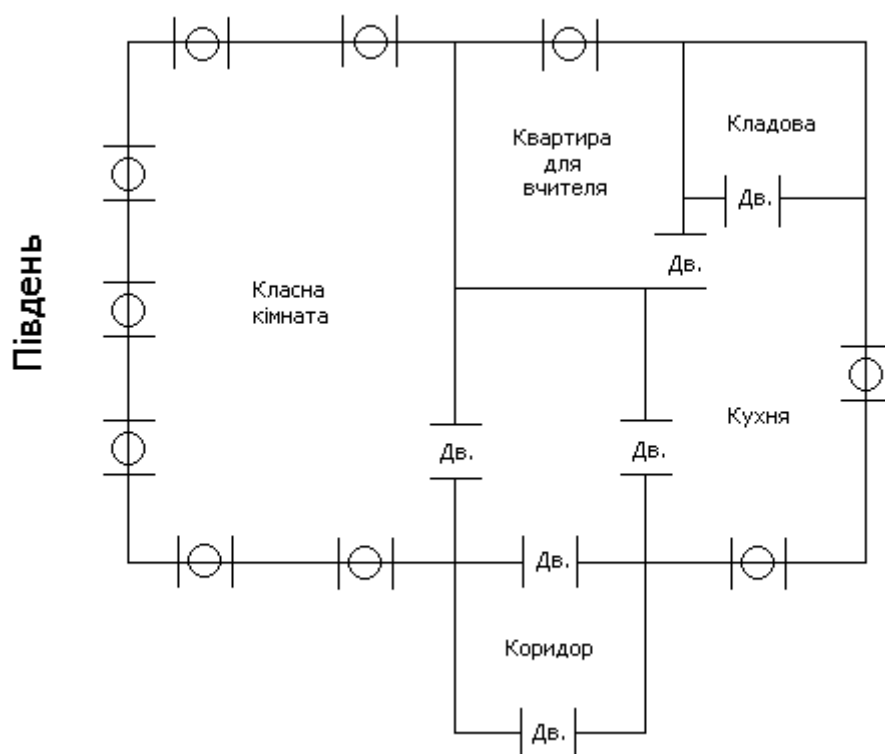
Шкільна рада, в особі Юхима Бабія, Іллі Незгурського, Івана Добренка, Арсена Турчака не погоджуються «відпускати грошей» на шкільні потреби, пояснюючи це тим, що учителі Авратовщук Карпо Кирилович та новоприбулий Мартиненко запросили непосильну плату за навчання. З цього приводу, завідуючий школою, у своїй пояснювальній записці до Звенигородської Земської управи пише, що плата посильна «по 2 пуда зерна от ученика, или же 1 пуд пшеничной муки и прочих продуктов» сплачують усі селяни, зокрема у Стецівській школі; а якщо цього не зробити «...небольшую поладку, дать топлива, приговорить сторожа, асигновать небольшую суму на освещение и другие надобности, то занятий открыть нельзя». Селяни не пристали на такі вимоги, школа була закрита, а згодом спалена, і навчання до початку 30-х років проводилося хаотично у трьох місцях, по приватних будинках [21].

Отже, на основі широкого архівного та документального матеріалу розкрито ретроспективу освітньо-історичного процесу села Іскрене (Черкащина), яка веде свій початок від появи шкільництва у XIX столітті. Розглянуто етап становлення освітнього руху, який передбачав родинно-побутовий рівень передачі знань, вірувань, досвіду прийдешнім поколінням. Висвітлено позитивні зміни у шкільництві, які відбулися після відміни кріпосного права у 1861 році. Революційні події 1917 року, повалення монархічного режиму, встановлення влади Тимчасового уряду, а з березня 1917 року – Української Народної Республіки (УНР), згодом – Гетьманату, Директорії і Радянської влади не завадили тому, що саме у цей період школу відокремили від церкви, а закладені основні принципи державної політики в галузі народної освіти збереглися на довгі роки.

Перспективи подальших розвідок вбачаємо у введенні до наукового обігу невідомих раніше архівних матеріалів, що стосуються локального сільського шкільництва у контексті загальнодержавних освітянських ініціатив; студіювання окремих фрагментів з історії школи для узагальнень та висновків, подальшого вивчення та систематизації комплексного дослідження з історії освітньої роботи на Черкащині.

СПИСОК ВИКОРИСТАНИХ ДЖЕРЕЛ

1. Шевчук Г. До історії освіти в Наддніпрянській Україні у XIX – на початку XX століття. *Вісник Львівського університету. Серія: Педагогічна*. Вип. 27. Львів, 2011. С. 228–237. URL: <http://nbuv.gov.ua/UJRN/> (дата звернення: 17.01.2020).
2. Вишня М. Трансформація освіти Черкащини в умовах суспільногромадського піднесення кінця XIX – початку XX століття. *Проблеми та перспективи розвитку науки на початку третього тисячоліття у країнах СНД*: матеріали XVIII Міжнар. наук.-практ. інтернет-конф. Переяслав-Хмельницький, 2013. URL: <http://oldconf.neasmo.org.ua/node/155> (дата звернення: 17.01.2020).
3. Драч О. О. З історії організації шкільної справи на Черкащині в контексті загальноукраїнських традицій (друга половина XIX – початок XX ст.). *Краєзнавство Черкащини*. Черкаси, 2004. С. 15–21.
4. Бойко О. Становлення та розвиток Ризинської ЗОШ I–III ступенів Звенигородського району Черкаської області. *Психолого-педагогічні проблеми сільської школи*, 2009. Вип. 28. С. 126–131. URL: http://nbuv.gov.ua/UJRN/Ppps_2009_28_23 (дата звернення: 17.01.2020).
5. Модзалевский В. Л. Малороссийский родословник. К.: Типография тов-ва Г. Л. Фронцевича и Ко,

- Крещатик № 42, Т. 2, 1910. С. 251–252.
6. Розвиток народної освіти і педагогічної думки на Україні (X–XX ст.): нариси. К.: Рад. школа, 1991. 384 с.
 7. Статистическое описание Киевской губернии / изд. Иваном Фундуклеем. Санкт-Петербург: в Тип. М-ва внутрен. дел, Ч. 1, 1852. С. 177–178.
 8. Сказания о населенных местностях Киевской губернии или Статистические, исторические и церковные заметки о всех деревнях, селах, местечках и городах, в пределах губернии находящихся / собрал Л. Похилевич. Киев: В тип. Киево-Печер. лавры, 1864. 763 с.
 9. Про стан та роботу церковнопарафіяльних шкіл І дільниці Благочинія повіту. Відомості складені парафіяльним священником, вчителями та ін. *Державний архів Черкаської області (далі ДАЧО)*. Ф. 150. Оп. 1. Спр. 3, 4.
 10. Іменний список учнів церковнопарафіяльних шкіл І дільниці Звенигородського повіту Київської губернії. *ДАЧО*. Ф. 150. Оп. 1. Спр. 3. арк. 119–122 зв., 172–182.
 11. Протокол засідань ради інспекції народних училищ Південно-Західного краю від 18.12.1887 року. *ДАЧО*. Ф. 909. Оп. 1. Спр. 2. арк. 15 зв. 16а, 60–62, 71–72, 109–110, 121 зв. 123, 149 зв. 151.
 12. Отчёт о состоянии школ церковноприходских и грамоты Киевской епархии за 1895–96 учебный год. Киев, 1897.
 13. Село Іскрене. Міста і села України. Черкащина 2009. URL: <https://who-is-who.ua/main/page/mischerkasy2009/563/378> (дата звернення: 10.01.2020).
 14. Список населенных мест Киевской губернии / Издание Киевского губернского статистического комитета. Киев: Типография Ивановой, 1900. С. 694.
 15. Про минуле народної школи. Історико-побутові документальні начерки Комарницького М. Ф. *ДАЧО*. Ф. 3990. Оп. 2. Спр. 162. арк. 1–20.
 16. Архівні документи Валуєвського циркуляра 1863 року та їх сприйняття / Публікація Василя Яременка та Оксани Сліпушко. Дніпро, 2001. С. 64.
 17. Правила и программы для церковноприходских школ грамоты. 2-е изд. СПб, 1894. 163 с.
 18. Розвиток народної освіти і педагогічної науки в Українській РСР (1917–1957): наукові записки / М. М. Грищенко (відп. ред.), А. Р. Мазуркевич та ін. К.: Радянська школа, 1957. С. 28.
 19. Отчёт о состоянии школ церковноприходских и грамоты Киевской епархии за 1895–96 учебный год. Киев, 1897.
 20. Нариси історії українського шкільництва. 1905–1933: навч. посібник / О. В. Сухомлинська та ін.; за ред. О. В. Сухомлинської. К.: Заповіт, 1996. 304 с.
 21. Сведения об учителях церковно-приходских школ на 1 сентября 1917 г. *ДАЧО*. Ф. 4. Оп. 1. Спр. 20.

REFERENCES

1. Shevchuk, H. (2011). Do istorii osvity v Naddnyprianskii Ukraini u XIX – na pochatku XX stolittia. *Visnyk Lvivskoho universytetu. Serii: Pedahohichna*. Issue 27. URL: http://nbuv.gov.ua/UJRN/VLNU_Ped_2011_27_28 [in Ukrainian].
2. Vyshnia, M. (2013). Transformatsiia osvity Cherkashchyny v umovakh suspilnohromadskoho pidnesennia kintsia XIX – pochatku XX stolittia. *Problemy ta perspektyvy rozvytku nauky na pochatku tretoho tysiacholittia u krainakh SND: materialy XVIII mizhnarodnoi nauk.-prakt. internet-konf*. URL: <http://oldconf.neasmo.org.ua/node/155> [in Ukrainian].
3. Drach, O. O. (2004). Z istorii orhanizatsii shkilnoi spravy na Cherkashchyni v konteksti zahalnoukrainskykh tradytsii (druha polovyna XIX – pochatok XX st.). *Kraieznavstvo Cherkashchyny*, 15–21 [in Ukrainian].
4. Boiko, O. (2009). Stanovlennia ta rozvytok Ryzynskoi ZOSH I–III stupeniv Zvenyhorodskoho raionu Cherkaskoi oblasti. *Psykhologo-pedahohichni problemy silskoi shkoly*, Issue 28, 126–131. URL: http://nbuv.gov.ua/UJRN/Ppps_2009_28_23 [in Ukrainian].
5. Modzalevskiy, V. L. (1910). *Malorossyiskiy rodoslovnyk*. K.: Typohrafiya tov-va H. L. Frontskevycha y Ko, 251–252 [in Ukrainian].
6. Rozvytok narodnoi osvity i pedahohichnoi dumky na Ukraini (X–XX st.): narisy. (1991). Kyiv [in Ukrainian].
7. Statysticheskoe opysanye Kyevskei hubernyy. Yvanom Fundukleem. (1852). Sankt-Peterburh: v Typ. M-va vnutren. del. 177–178 [in Ukrainian].

8. Skazaniya o naselennykh mestnostiakh Kyevskei gubernyy yly Statystycheskye, ystorycheskye y tserkovnye zametky o vsekh derevniakh, selakh, mestechkakh y horodakh, v predelakh gubernyy nakhodiashchysya. L. Pokhylevych (1864). Kyev: V typ. Kyevo-Pecher. lavry [in Ukrainian].
9. Pro stan ta robotu tserkovnoparafiialnykh shkil I dilnytsi Blahochyniia povitu. *DACHO (Derzhavnyi arkhiv Cherkaskoi oblasti)*. F. 150. Op. 1. Spr. 3–4 [in Ukrainian].
10. Imennyi spysok uchniv tserkovnoparafiialnykh shkil I dilnytsi Zvenyhorodskoho povitu Kyivskoi gubernii. *DACHO*. F. 150. Op. 1. Spr. 3. ark. 119-122 zv., 172–182 [in Ukrainian].
11. Protokol zasidan rady inspektsii narodnykh uchylshch Pivdenno-Zakhidnoho kraiu vid 18.12.1887 roku. *DACHO*. F. 909. Op. 1. Spr. 2. ark. 15 zv. 16a, 60–62, 71–72, 109–110, 121 zv. 123, 149 zv. 151 [in Ukrainian].
12. Otchot o sostoianny shkol tserkovnoprykhodskykh y hramoty Kyevskei eparkhy za 1895–96 uchebnyi hod. (1897). Kyev [in Ukrainian].
13. Selo Iskrene. Mista i sela Ukrainy. Cherkashchyna. (2009). URL: <https://who-is-who.ua/main/page/mischerkasy2009/563/378> [in Ukrainian].
14. Spysok naselennykh mest Kyevskei gubernii (1900). Kyev: Typohrafiya Yvanovoi. 694 [in Ukrainian].
15. Pro mynule narodnoi shkoly. Istoryko-pobutovi dokumentalni nacherky M. F. Komarnytskoho. *DACHO*. F. 3990. Op. 2. Spr. 162. ark. 1-20 [in Ukrainian].
16. Vasyliya, Yaremenka, Oksany, Slipushko. (2001). Arkhivni dokumenty Valuievskoho tsyrkuliara 1863 roku ta yikh spryiniattia. Dnipro, 64 [in Ukrainian].
17. Pravyla i prohrammy dlia tserkovnoprykhodskykh shkol hramoty. (1894). SPb. [in Russian].
18. Rozvytok narodnoi osvity i pedahohichnoi nauky v Ukrainskii RSR (1917–1957). M. M. Hryshchenko, A. R. Mazurkevych. K.: Radianska shkola. 28. [in Ukrainian].
19. Otchot o sostoianny shkol tserkovnoprykhodskykh y hramoty Kyevskei eparkhy za 1895–96 uchebnyi hod. (1897). Kyev. [in Ukrainian].
20. Narysy istorii ukrainskoho shkilnytstva. 1905–1933. O. V. Sukhomlynska, O. V. Sukhomlynskoi. K.: Zapovit [in Ukrainian].
21. Svedeniya ob uchyteliakh tserkovno-prykhodskykh shkol na 1 sentiabria 1917h. *DACHO*. F. 4. Op. 1. Spr. 20 [in Ukrainian].